

TEKVO[®]
Bioingenieria

A70: LA NUEVA ISCHIA (ISKIA)

vimec

A70: LA NUEVA ISCHIA (ISKIA)



- COMPACTA
- ELEGANTE
- SILENCIOSA
- Y MÁS.....

A70: LA NUEVA ISCHIA (CARACTERISTICAS)

| | | |
|----------------------------------|------------|-----------------------------------|
| Alimentación | Frecuencia | 100V - 230 V~ 50/60Hz |
| Consumo de energía | | 36 Watios |
| Carga máx. (inclinación 30°-45°) | | 140 kg |
| Carga máx. (inclinación 45°-50°) | | 130 kg |
| Velocidad máxima | | 0,15 m/seg. |
| Bajo nivel de sonido | | 56 dB |
| Longitud mínima de la escalera | | 3 escalones |
| Longitud de carril estándar | | 4700 mm (2 x 2350 mm) |
| Longitud máxima de guía | | 7050 mm (3 x 2350 mm) |
| Color del riel | | Aluminio anodizado, color natural |

A70: LA NUEVA ISCHIA: MANEJO Y USO (I)



**GIRA PRESIONANDO
HACIA ABAJO**

**NUESTROS MAYORES LA
MANEJARÁN MUCHO
MÁS FÁCIL Y SEGUROS**



**ABRE EL CINTURÓN
CON PALANCA Y NO
CON BOTÓN**

A70: LA NUEVA ISCHIA: MANEJO Y USO (III)

- LOS BOTONES DE PISO SON:
 - RESISTENTES
 - DIFERENTES EN COLOR Y FORMA (CONVEXO ARRIBA, CÓNCAVO ABAJO)
 - FACIL CAMBIAR LA FRECUENCIA PARA QUE SEA UN EQUIPO SINGULAR. TANBIÉN EN EL USO



A70: LA NUEVA ISCHIA: MANEJO Y USO (IV)

- LA BOTÓN DE EMERGENCIA:
 - UN ADICIONAL DE SERIE
- LA PALANCA DE USO A BORDO:
 - RESISTENTE
 - FACIL CAMBIAR DE UN BRAZO A OTRO



A70: LA NUEVA ISCHIA (LA GUIA)

- LA GUÍA NO TIENE CREMALLERA Y ES TODA DE ALUMINIO. Lo que evita la corrosión galvánica.
- SERÁ MÁS LIMPIA
- MÁS FACIL DE MANTENER
- MÁS ESTRECHA
- MÁS FÁCIL DE INSTALAR
- SUMINISTRADA EN 2 ó 3 TRAMOS DE 2,35m CADA UNO. **TRANSPORTE MÁS ECONÓMICO**



A70: LA NUEVA ISCHIA (MEDIDAS 1)

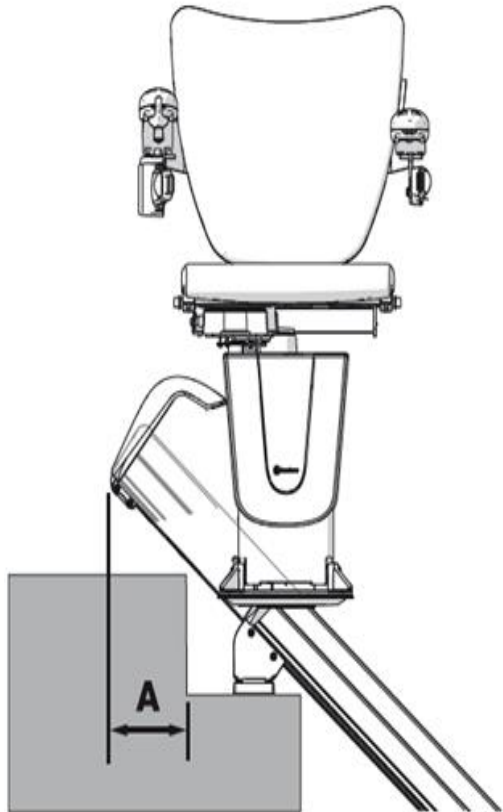

Pedana poggiapiedi a filo

| Angolo | Ingombro (A) |
|--------|--------------|
| 30° | 208 mm |
| 35° | 196 mm |
| 40° | 183 mm |
| 45° | 169 mm |
| 50° | 154 mm |

Pedana poggiapiedi sopra il pavimento

| Angolo | Ingombro (B) |
|--------|--------------|
| 30° | 277 mm |
| 35° | 262 mm |
| 40° | 245 mm |
| 45° | 226 mm |
| 50° | 206 mm |

**DESCANSANDO EN EL
RELLANO: MEJORA LA
CONFIANZA DEL USUARIO**

A70: LA NUEVA ISCHIA (MEDIDAS 2)

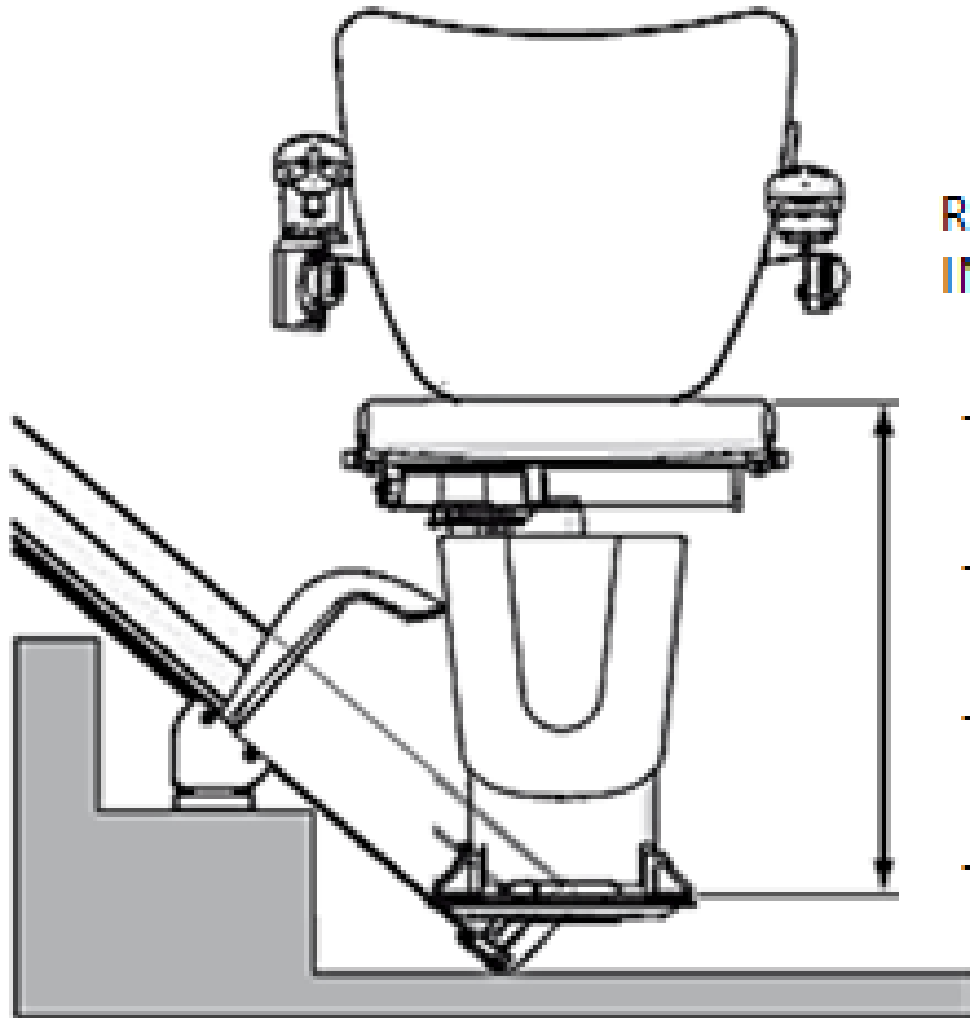

REGULABLE EN LA
INSTALACION

- 430 mm

- 460 mm

- 490 mm

- 520 mm

